

屈伸クローラ

NUL060-1 NUL060-2 NUL070R-2

荷役揚重機械

高所作業車

掘削機械

運搬・整地機械

レンタカー

発電機
コンプレッサー

バイブロハンマー

資格法定検査

保険サポート制度

NUL060-2



NUL070R-2



外形寸法 (mm)

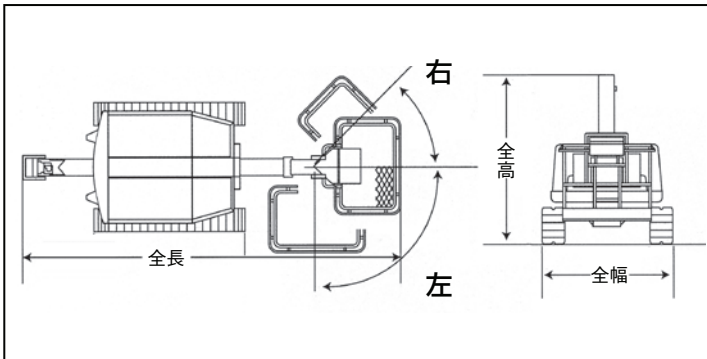

概略仕様

呼称 (m)	6	7
型式	NUL060/NUL060-2	NUL070R-2
メーカー	長野工業	長野工業
バケット (mm)		
最大地上高 (m)	6.2m	6.8m
長さ	620	620
幅	770	770
積載荷重 (kg)	100/150	150
輸送機体寸法 (mm)		
全長	4,300	4,080
全幅	1,520	1,650
全高	1,750	1,960
機体重量 (kg)	1,950	2,300
動力	エンジン	エンジン
燃料 (軽油ℓ)	25	18
足回り	白ゴムクローラ	白ゴムクローラ
登坂能力 (度)	20	20
旋回 (度) 上部 (左/右)	90/45	90/45
排ガス	対象外/1次排ガス	対象外
騒音	対象外	対象外

NUL060-2 作業範囲図

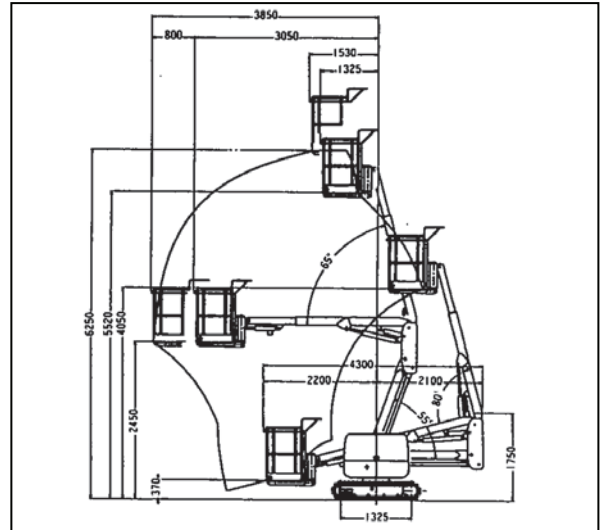

NUL070R-2 作業範囲図

