

油圧ショベル(ショートリーチ)

HD308USVSR ZX135USK-HG

HD308USVSR

ZX135USK-HG



概略仕様

新JIS(m3)	0.4	0.65
旧JIS(m3)	0.35	0.55
型式	HD308USVSR	ZX135USK-HG
メーカー	加藤製作所	日立建機
輸送機体寸法(mm)		
全長	4,650	5,200
全幅	2,300	2,490
全高	2,460	2,710
機械整備重量(kg)	7,600	14,400
接地圧(kPa)	25	56
作業範囲(mm)		
最大掘削高さ	6,230	7,610
最大ダンプ高さ	4,070	5,180
最大掘削深さ	2,030	2,900
最大垂直掘削深さ	1,710	2,470
最大掘削半径	5,770	6,640
最大床面掘削半径	5,570	—
作業機最小旋回半径	2,640	2,490
後端旋回半径	1,290	1,465
標準バケット幅サイドカッター含む(mm)	1,055	1,030
排土板寸法(mm)	2,300	—
シュー形状	三角鉄シュー	鉄
燃料(軽油ℓ)	120	200
排ガス	3次排ガス	2次排ガス
騒音	低騒音	低騒音

外形寸法(mm)

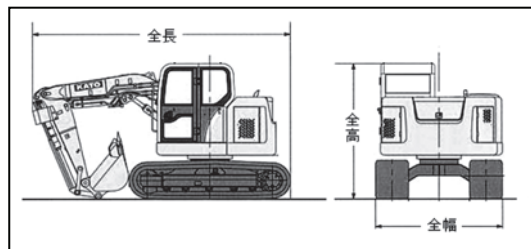

作業範囲図

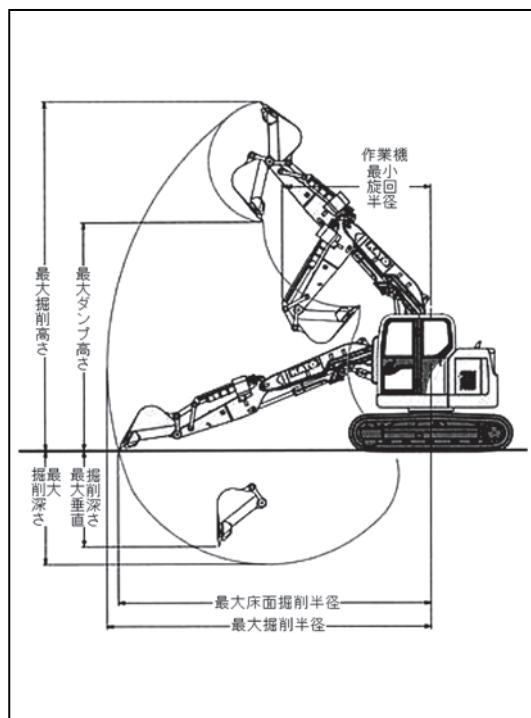

荷役揚重機械

高所作業車

掘削機械

運搬・整地機械

レンタカー

発電機
コンプレッサー

パイプロハンマー

資格法定検査

保険サポート制度