

バッテリーブームリフト

AB38N AB46E

荷役揚重機械

高所作業車

掘削機械

運搬・整地機械

レンタカー

発電機
コンプレッサー

バイブロハンマー

資格法定検査

保険サポート制度

AB38N



AB46E



外形寸法(mm)

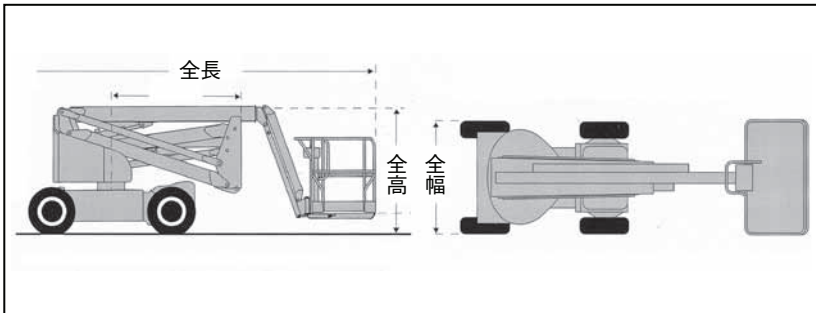

概略仕様

	11	14
呼称(m)	11	14
型式	AB38N	AB46E
メーカー	アップライト	アップライト
バケット(mm)		
最大地上高(m)	11.45m	14.1m
長さ	600	990
幅	1,200	1,780
積載荷重(kg)	215	227
充電	100V15A	100V15A
輸送機体寸法(mm)		
全長	4,040	5,600
全幅	1,500	1,700
全高	2,000	2,100
機体重量(kg)	3,850	6,486
足回り	白タイヤ	白タイヤ
登坂能力(度)	14	17
旋回(度) 上部(左/右)		80/80

AB38N 作業範囲図

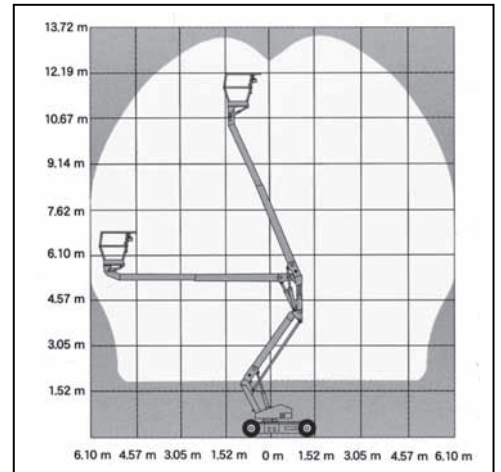

AB46E 作業範囲図

